

Istruzioni

1. Tipologie di tessere e configurazione

1. Tessera master (massimo 1), Tessere utente (massimo 21)
2. Utilizzare la tessera master una volta per programmare una tessera utente. Utilizzare la tessera master sei volte per cancellare tutte le tessere.

2. Configurazione

Come programmare la tessera master: Avvicinare una tessera qualsiasi una volta al lettore. Quando si sente un segnale acustico breve, la programmazione è avvenuta con successo e quella tessera diventa la tessera master.

Nota: la tessera master ha la funzione di programmare e cancellare le tessere utente.

1. Come programmare una tessera utente: Avvicinare la tessera master una volta al lettore, poi avvicinare una nuova tessera una volta. Quando si sente un segnale acustico lungo, la programmazione è avvenuta con successo. La tessera utente può ora essere utilizzata per sbloccare la serratura.

Nota: Per programmare ulteriori tessere utente, ripetere il processo con la tessera master. Il sistema può gestire un massimo di 21 tessere utente.

2. Come cancellare le tessere: Avvicinare la tessera master 6 volte al lettore. Quando si sentono tre segnali acustici brevi, la cancellazione è avvenuta con successo. Il catenaccio rientrerà automaticamente nel corpo della serratura e il sistema tornerà alle impostazioni di fabbrica.

3. Blocco e sblocco

Utilizzare la tessera programmata per bloccare e sbloccare

4. Note

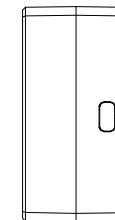
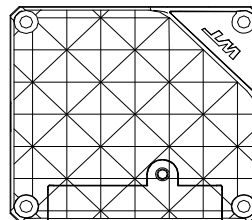

1. Quando si utilizza una tessera non programmata, si sentiranno due brevi segnali acustici e il catenaccio rimarrà nella posizione di chiusura. Ciò indica che la tessera non è stata ancora registrata nel sistema. Per registrare la tessera, è necessario utilizzare la tessera master per programmarla.

2. conservare la tessera master
3. Sostituire le batterie: 3 batterie AAA

Istruzioni

5. Diagramma di Installazione

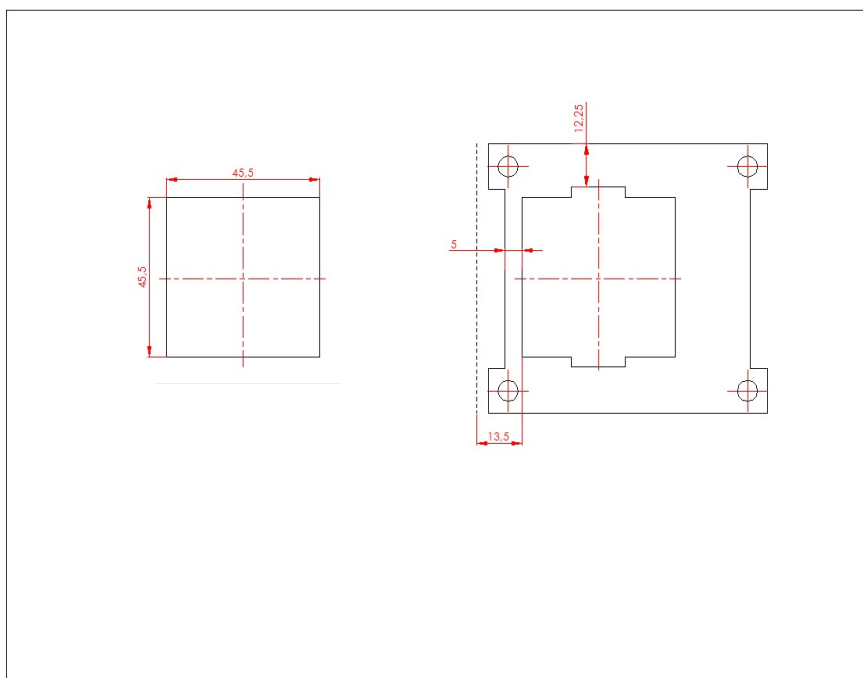

Sinistra: Dimensione del foro di fissaggio

Destra: Piastra di fissaggio